

Płyty skręcany wymiennik ciepła serii U2 SPX APV

U121R, U241, U165R, U265

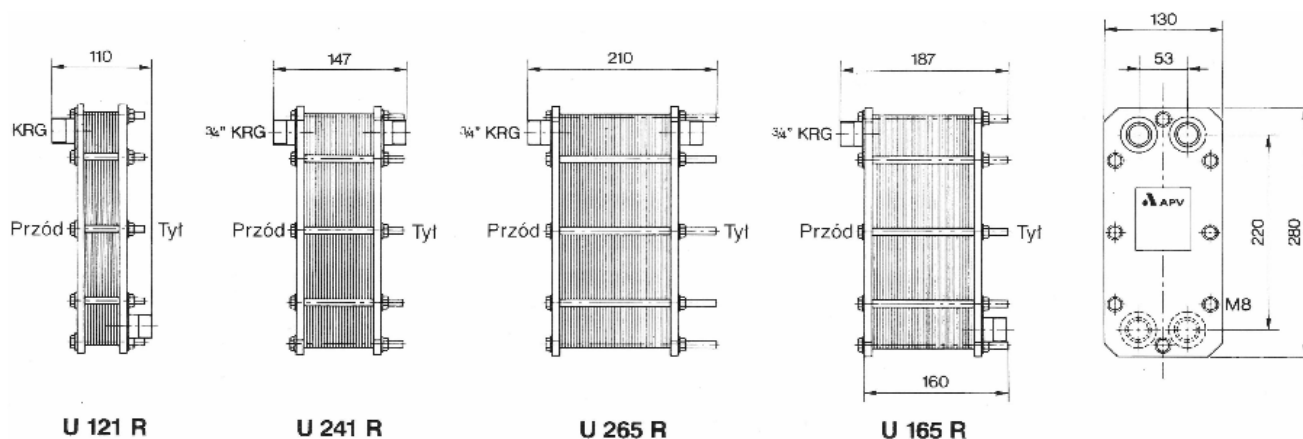

DANE TECHNICZNE

Przyłącza:	G 3/4" (gwintowane)
Materiał płyty:	stal nierdzewna AISI 316
Liczba płyt:	21, 41 lub 65 szt.
Ciśnienie robocze:	1,6 MPa
Ciśnienie próbne:	2,1 MPa
Max. temperatura pracy:	150 °C (dla uszczeltek EPDM)